

SCHAAFMODELLEN

Vooruitstrevend in efficiëntie

VANHOVE.
hout

Meesters in hout



Onze schaaftmodellen

Als familiebedrijf biedt Vanhove hout al sinds 1939 uitsluitend de beste houtsoorten met uitmuntende service en persoonlijk advies voor elk project. Vandaag de dag staat de derde generatie volledig tot jouw dienst. Wij zijn de erkende houthandel die uitblinkt in maatwerk voor zowel de zakelijke als particuliere markt.

Het team van Vanhove hout is uit het juiste hout gesneden om maatwerkprojecten succesvol af te werken tot in de puntjes. Daarom bieden we een brede waaier aan verschillende schaaftmodellen aan, die we kunnen realiseren in elke gewenste houtsoort.

Ontdek ons aanbod in deze brochure.

VANHOVE.
hout
Meesters in hout

Model A

Schaafmodel A wordt **vierzijdig geschaafd**.

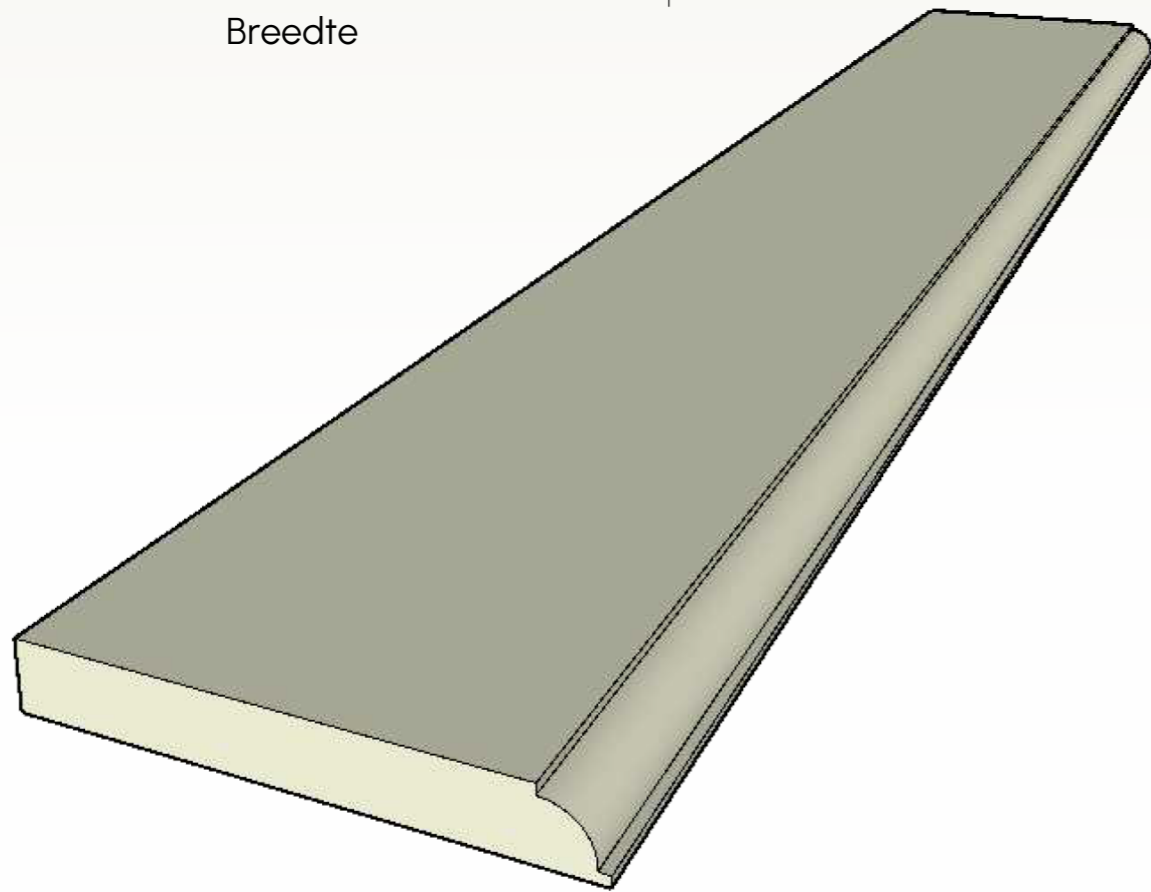
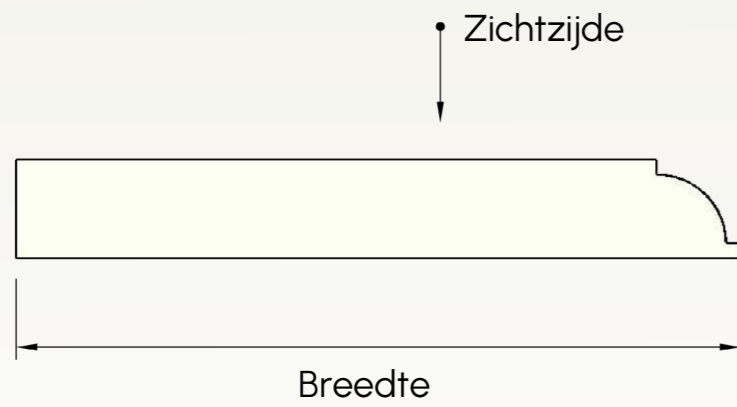

Model A+

Schaafmodel A wordt **vierzijdig geschaafd** en heeft een **boordplank met groef**.

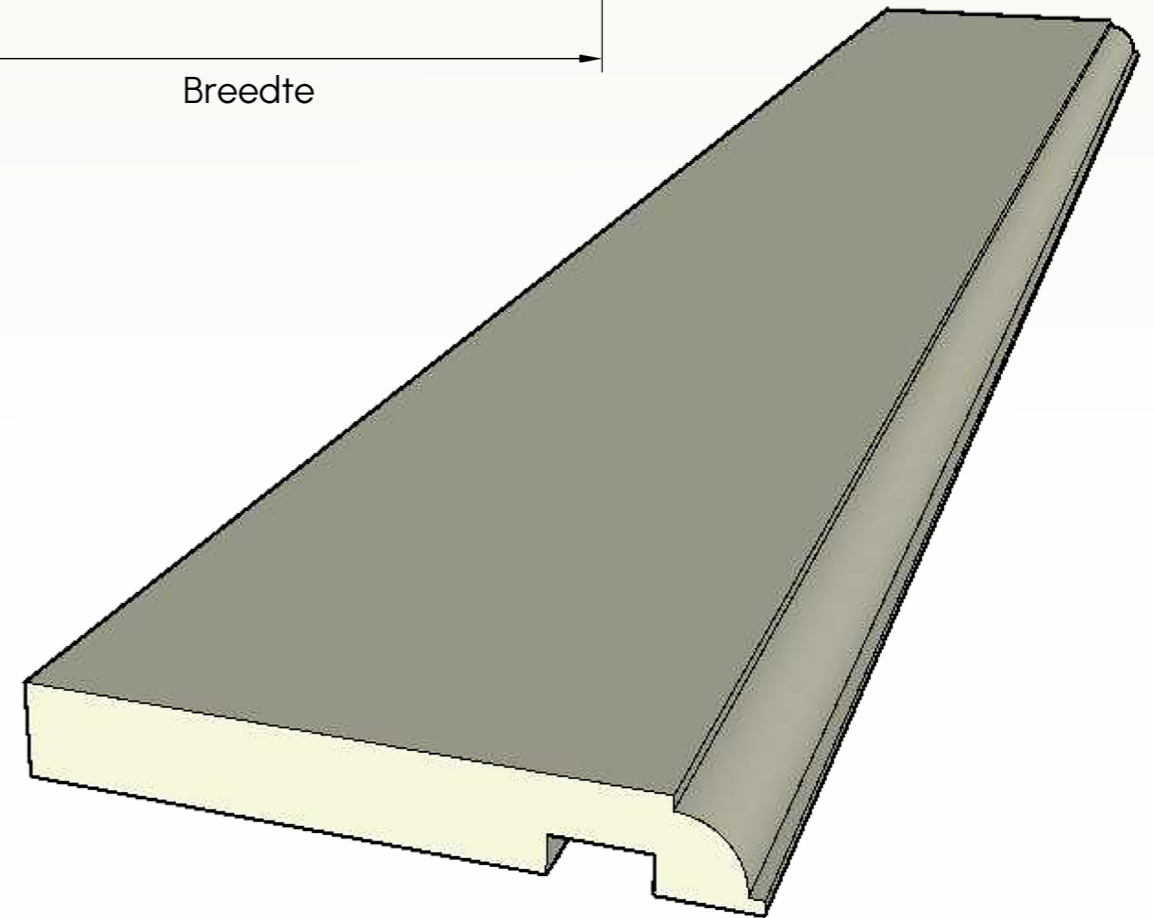
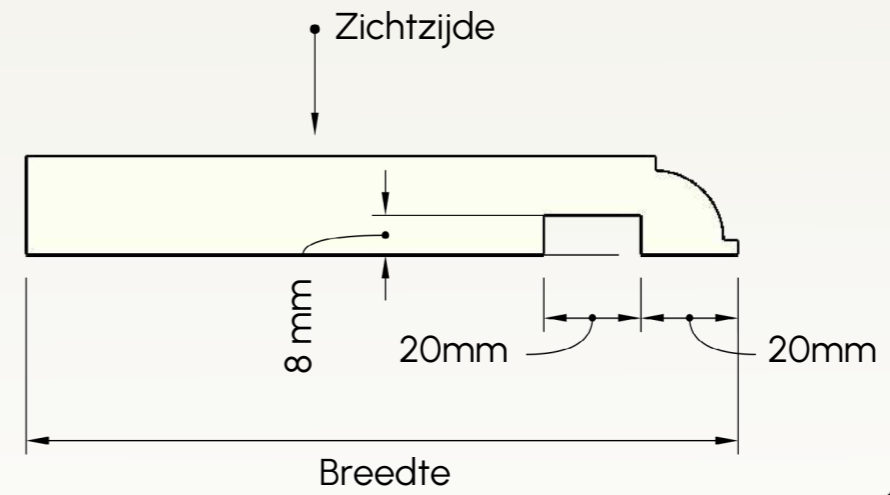

Model B

Schaafmodel B wordt **vierzijdig geschaafd**.

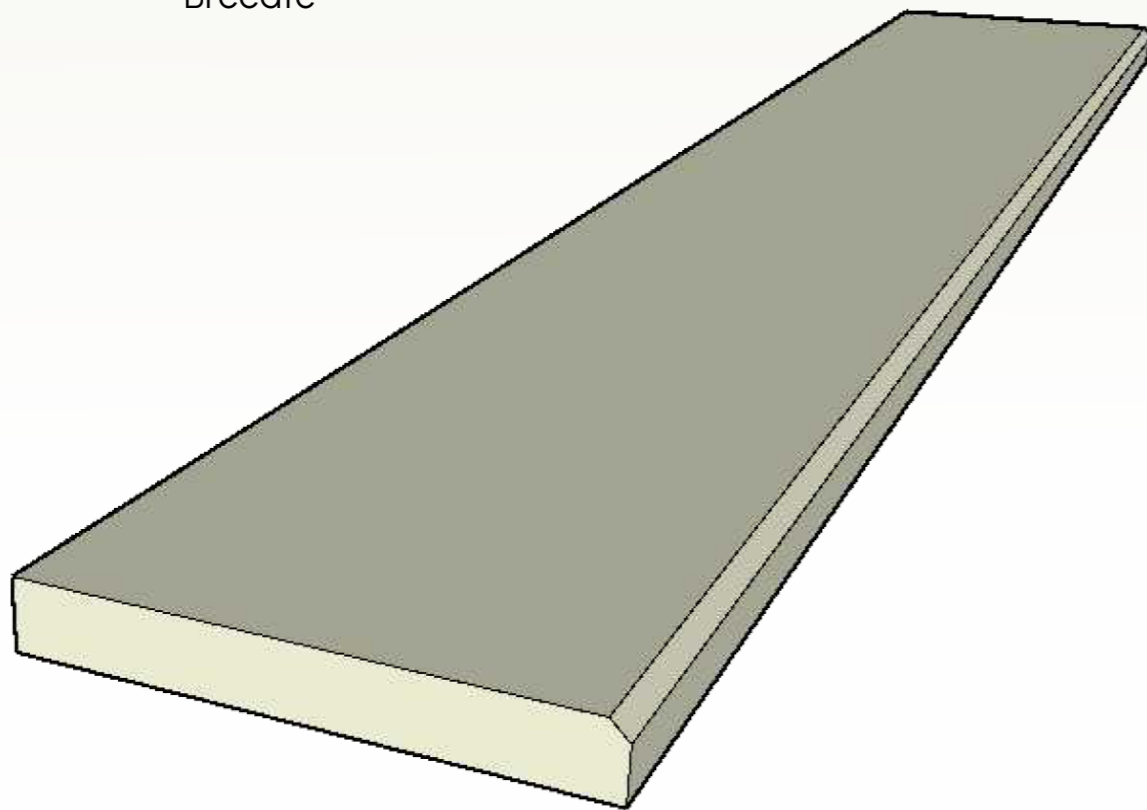

Model C

Schaafmodel C wordt **gemaakt van 38mm x 200mm**. Eerst worden er twee sponningen gefreesd, waarna er **schuin doorgezaagd** wordt. **De schuine zijde heeft een zaagmotief**.

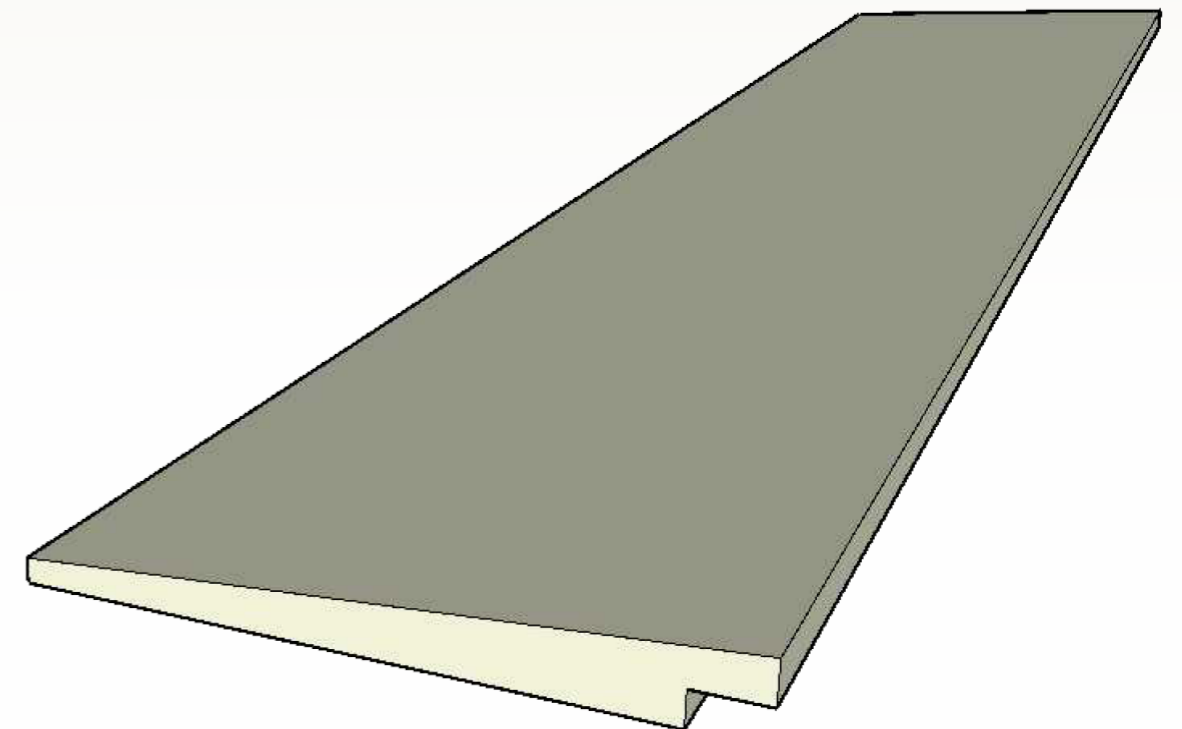
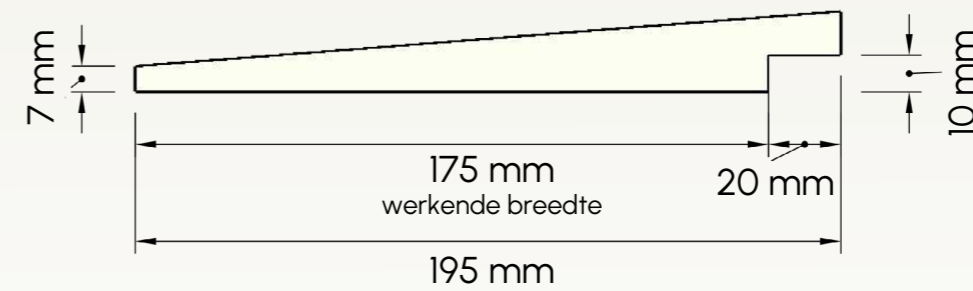

Model D

Bij schaaftmodel D wordt **één zijde geschaafd** en is **één zijde ruw of fijn gezaagd**.

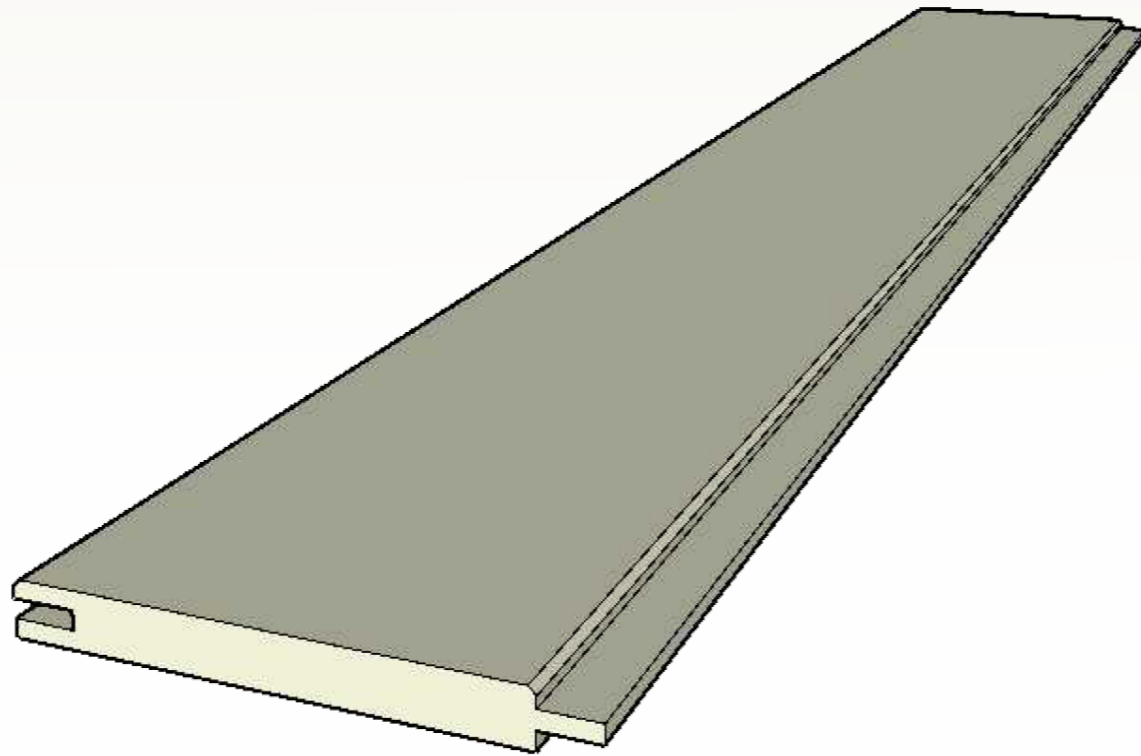
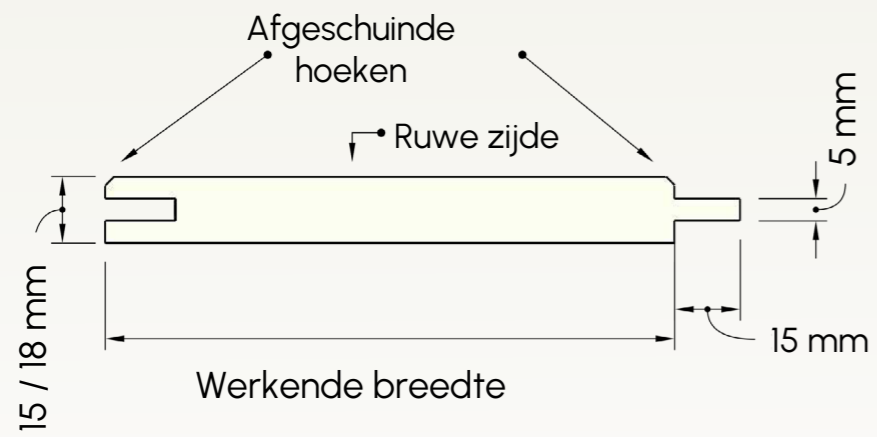

Model E

Schaaftmodel E wordt **vierzijdig geschaafd**.

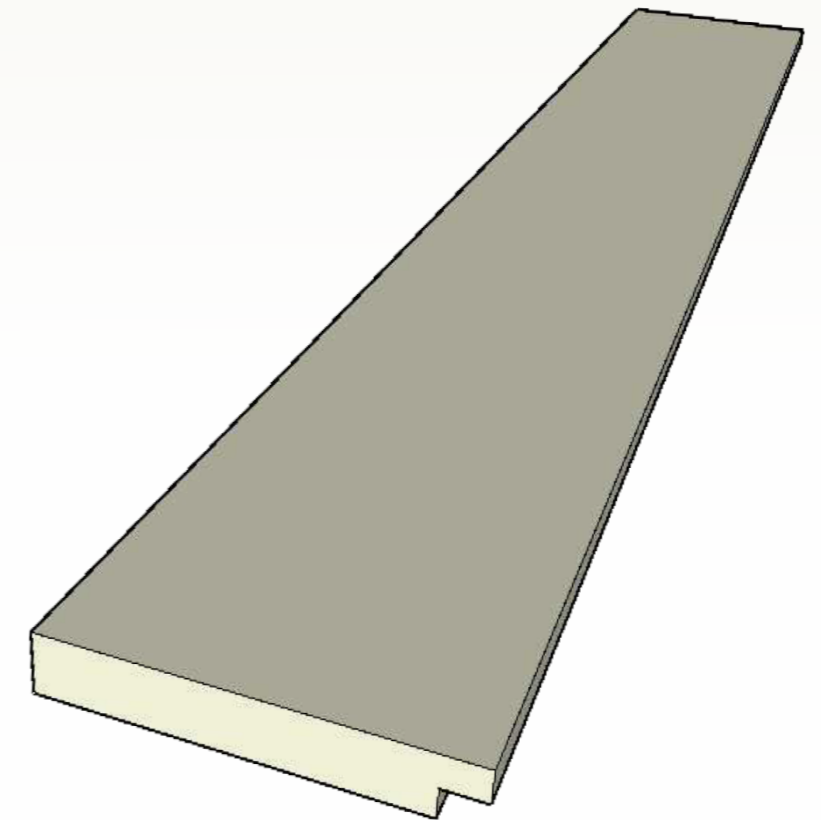
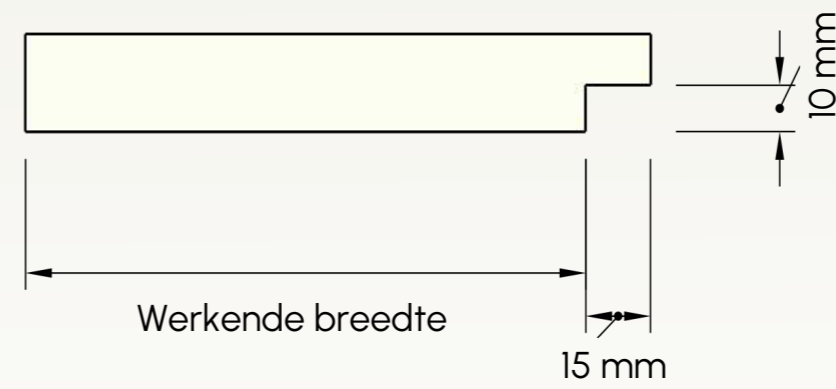

Model F

Schaafmodel F wordt **vierzijdig geschaafd**.

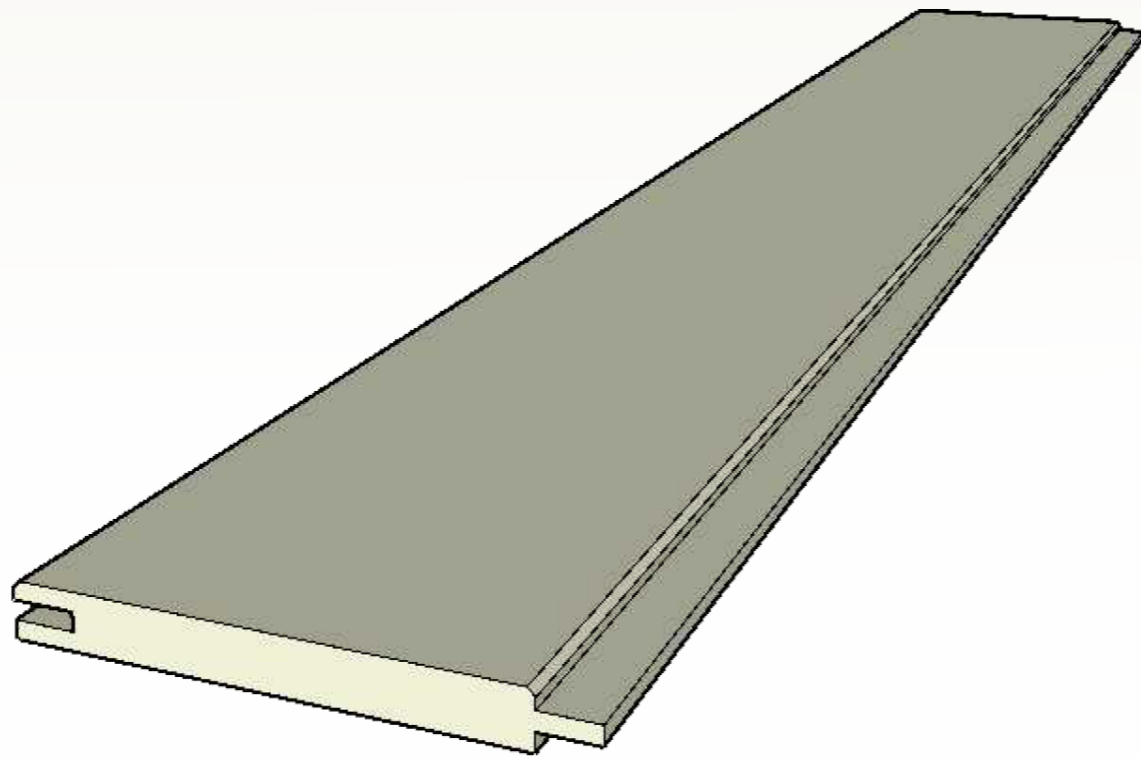
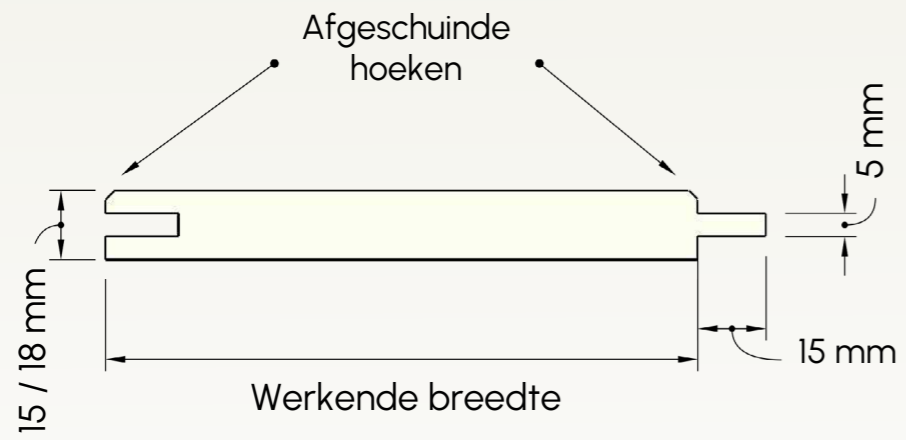

Model G

Schaafmodel G wordt **vierzijdig geschaafd** en heeft **vier afgeschuinde hoeken**. Er wordt gebruik gemaakt van een vaste schaaftkop.

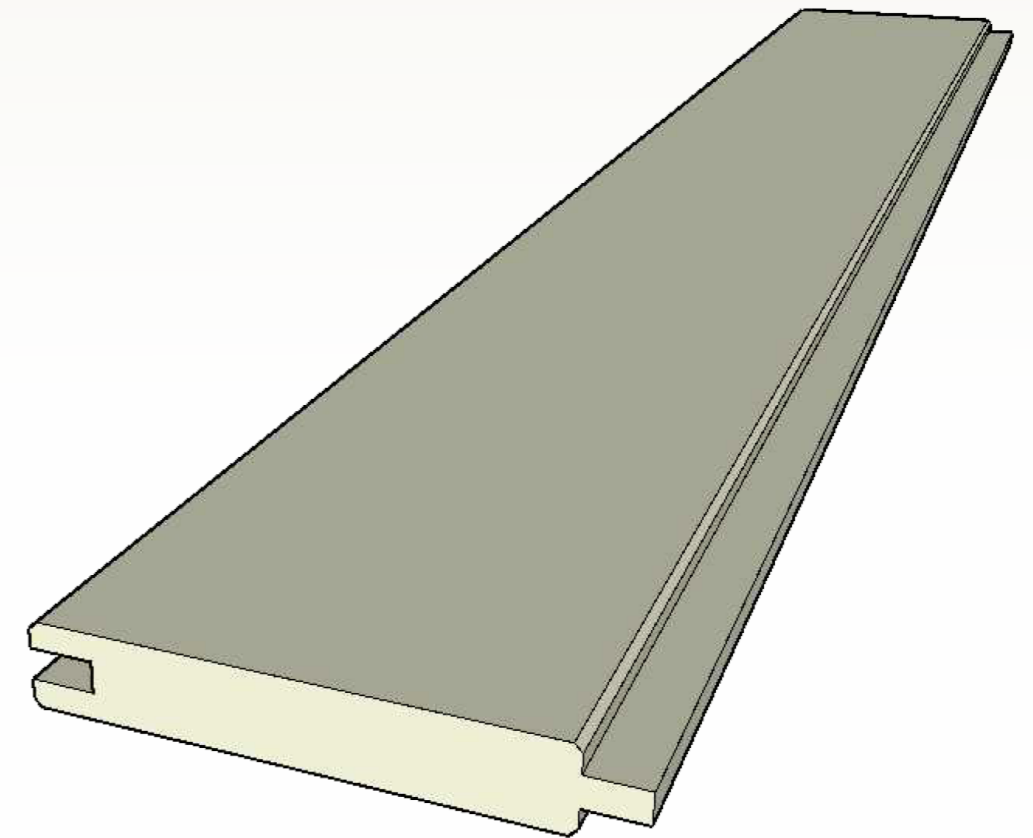

Model H

Schaafmodel H wordt **vierzijdig of met één ruwe zijde geschaafd**.

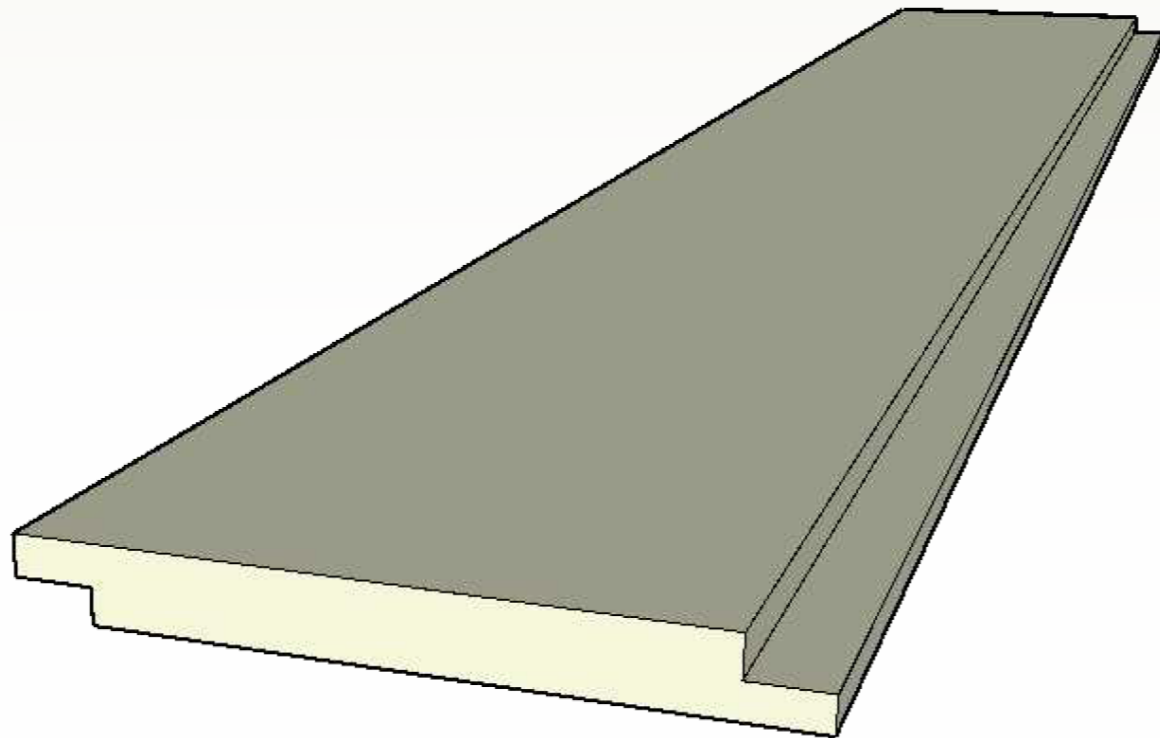
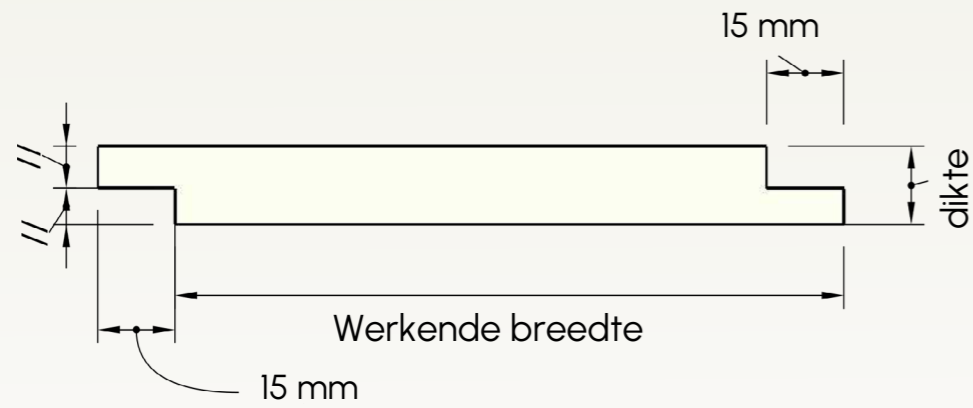

Model I

Schaafmodel I wordt **vierzijdig geschaafd** en heeft **vier afgeschuinde kanten**. Er wordt gebruik gemaakt van een vaste schaaftop van 20 mm dikte.

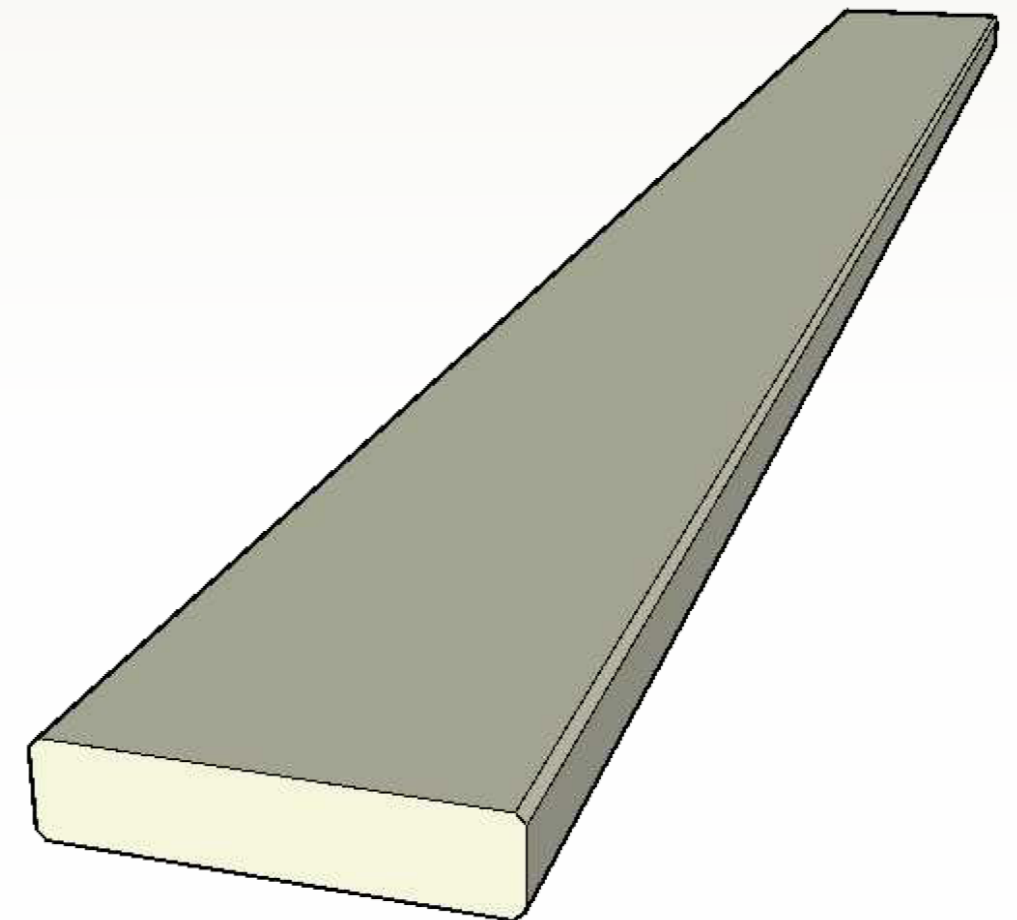
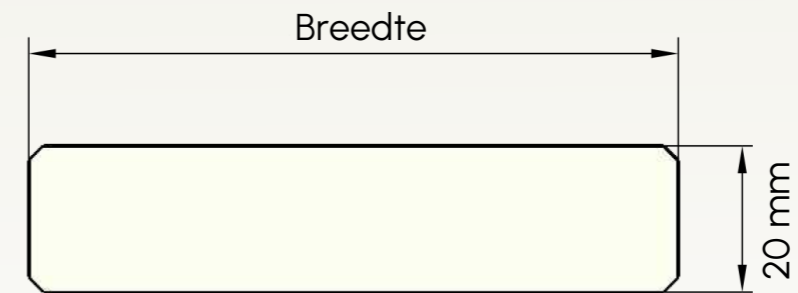

Model J

Schaafmodel F wordt **vierzijdig geschaafd**. De hoeken zijn **lichtjes afgerond**. Er wordt gebruik gemaakt van een vaste schaaftkop van 20mm dikte.

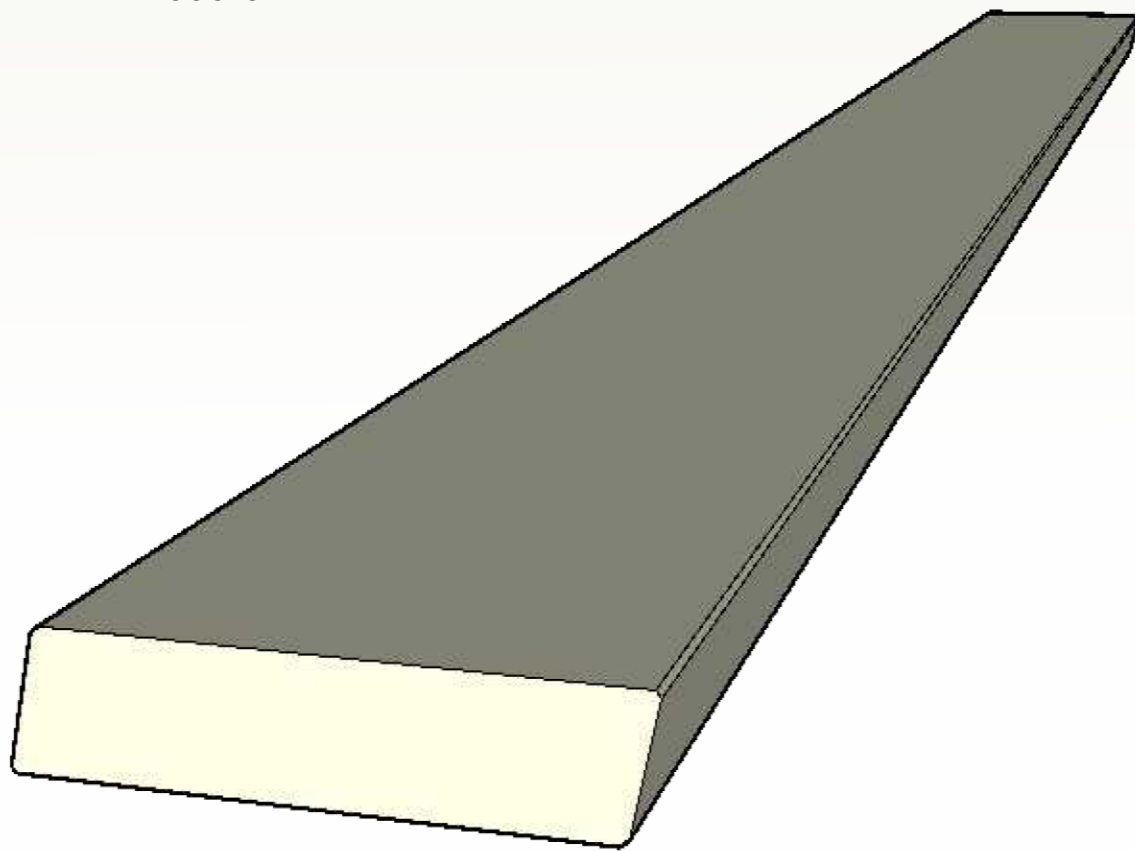

Model K

Schaafmodel K wordt **vierzijdig geschaafd** en is **een boordplank zonder groef**. Er wordt gebruik gemaakt van een vaste schaaftkop voor 20 mm dikte.

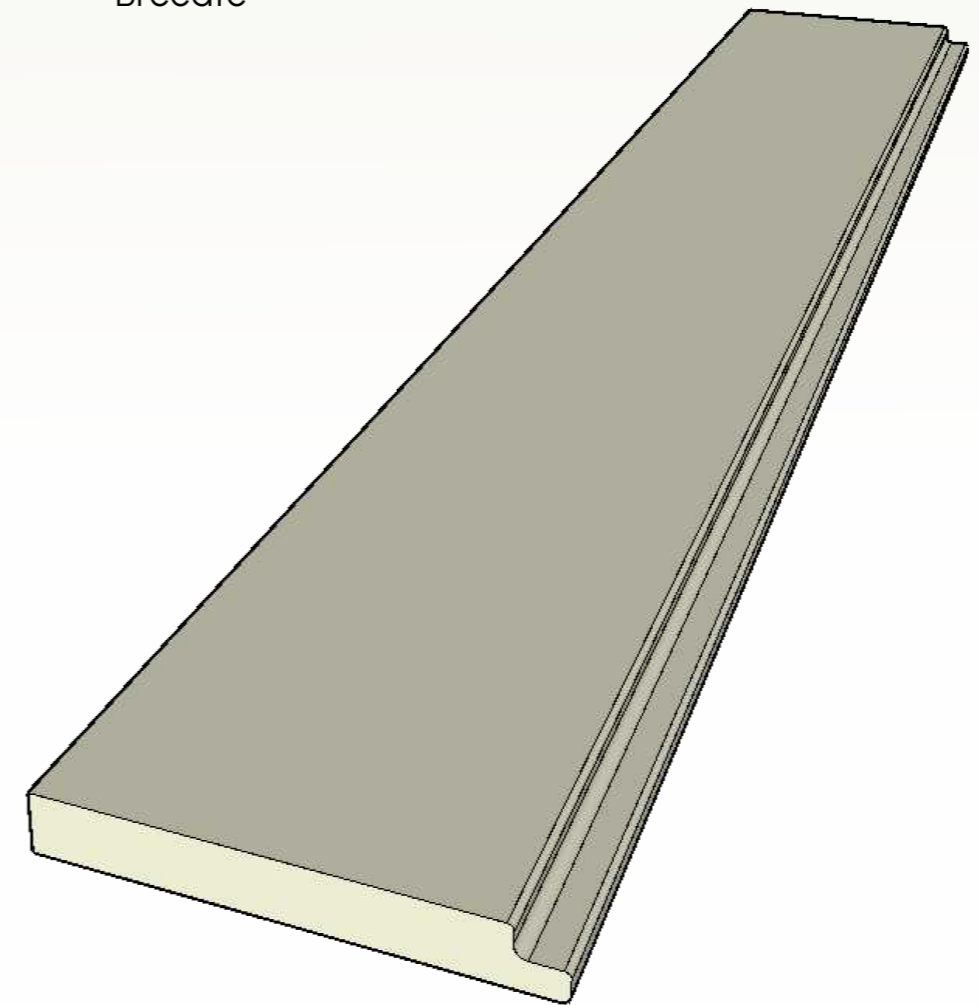
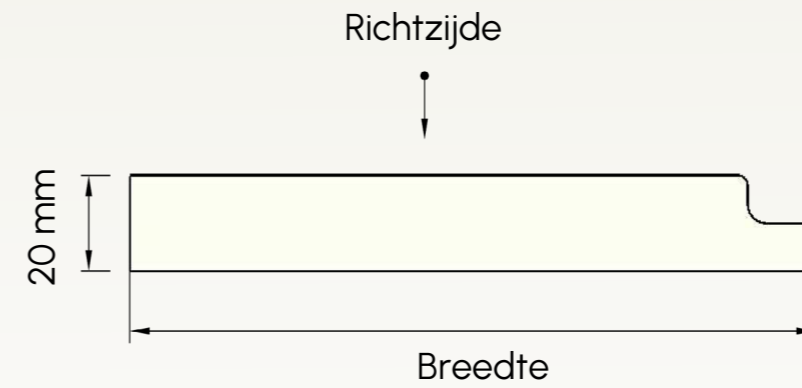

Model K+

Schaafmodel K+ wordt **vierzijdig geschaafd** en is een **boordplank met groef**. Er wordt gebruik gemaakt van een vaste schaafkop van 20mm dikte.

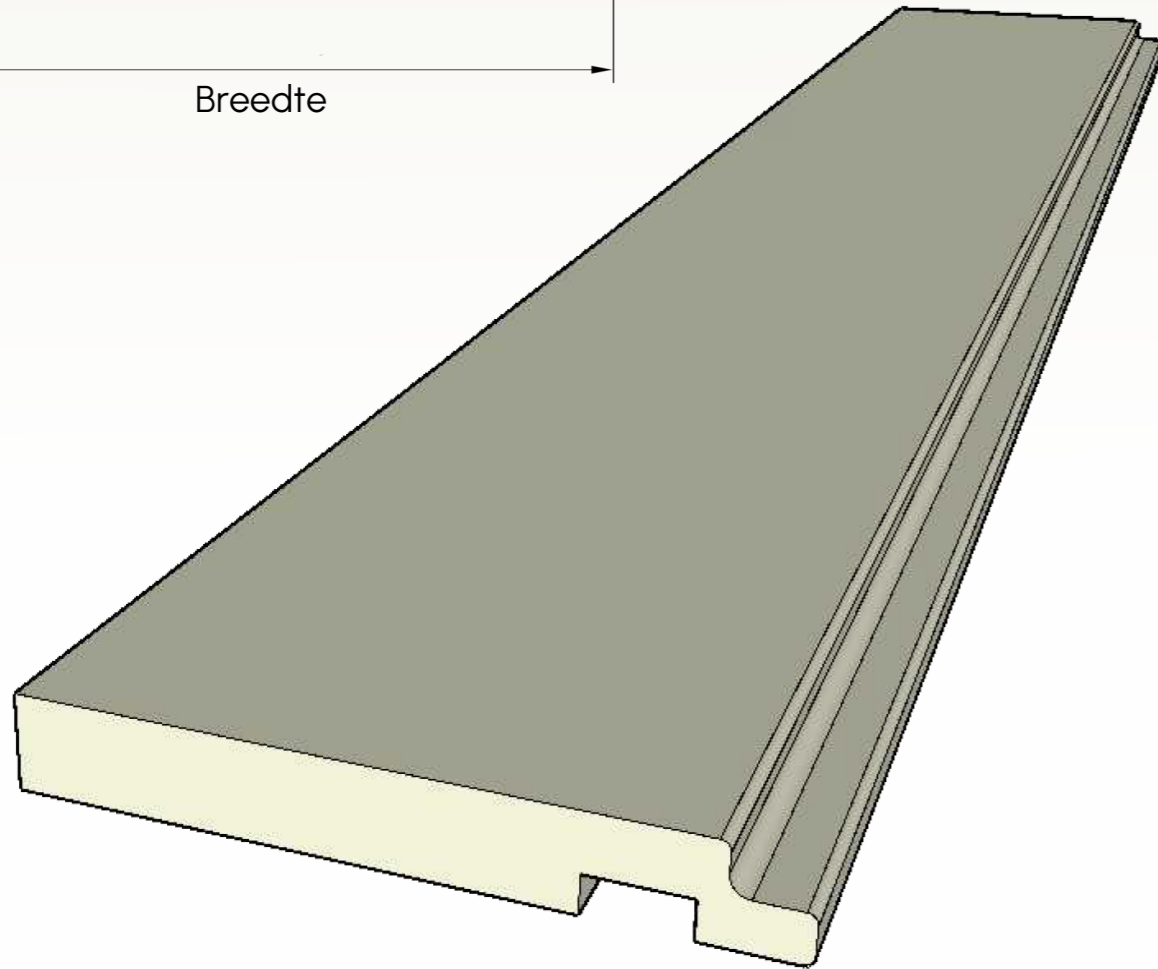
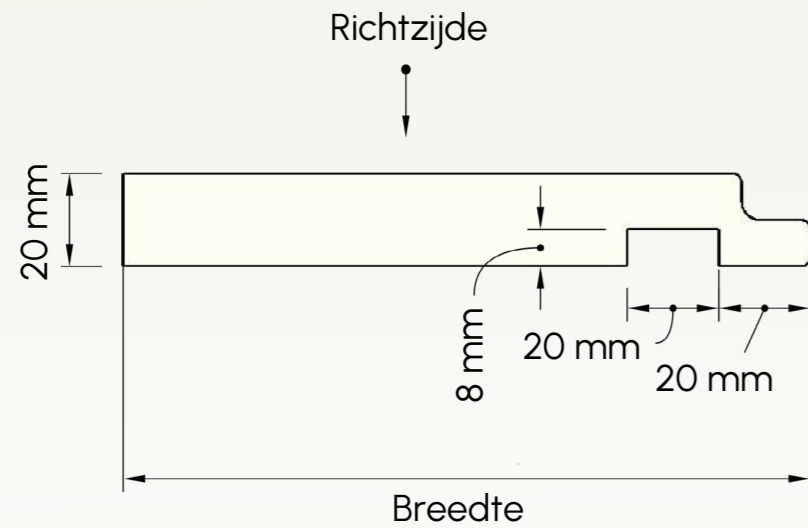

Model L

Schaafmodel L wordt **vierzijdig geschaafd** en is een **sierlijst**. De breedte en dikte wordt bepaald volgens de werkbou.

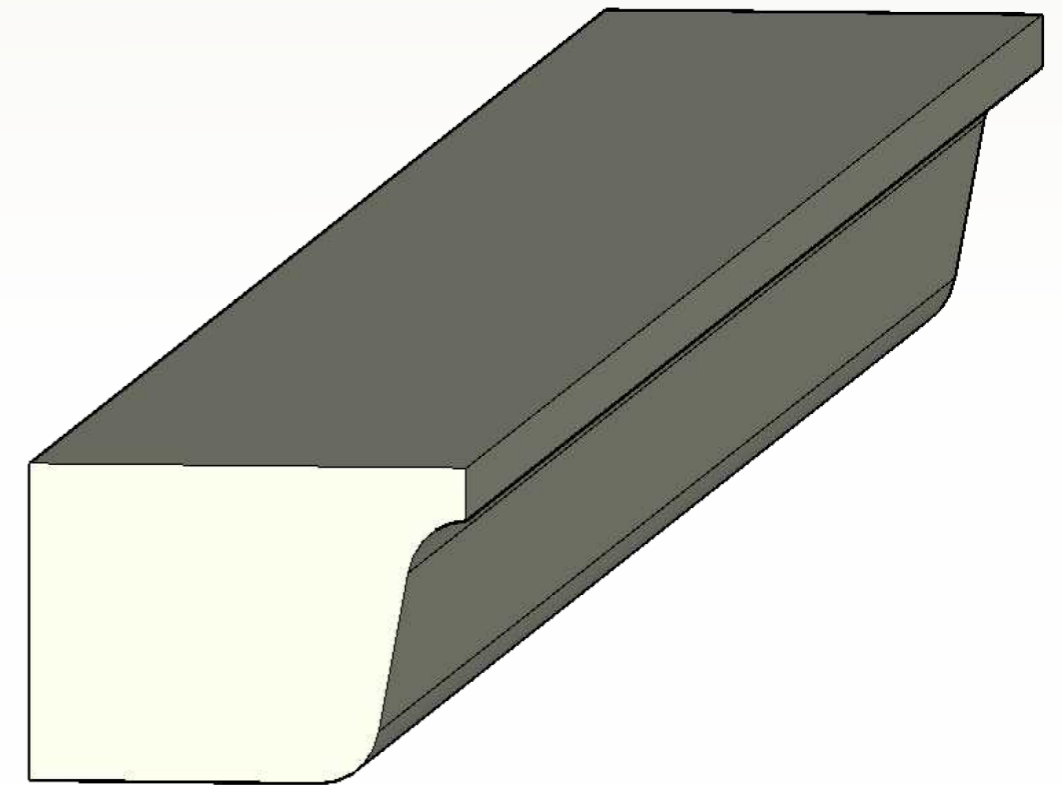
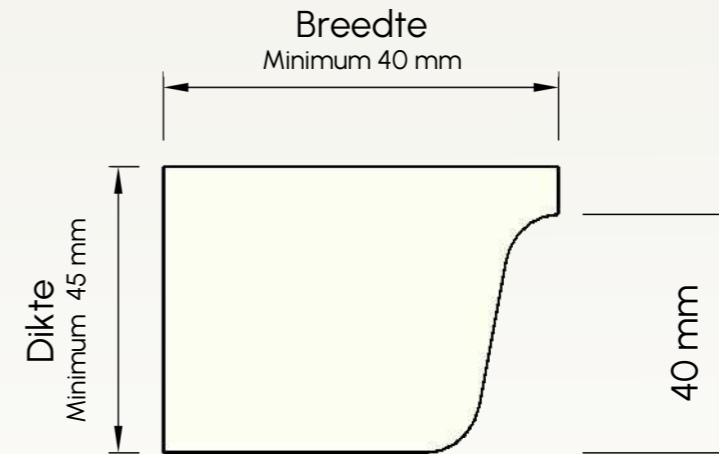

Model M

Schaafmodel M is een **kleine kroonlijst** met een dikte van 22mm. Deze wordt op **45° verstekken aangezaagd**.

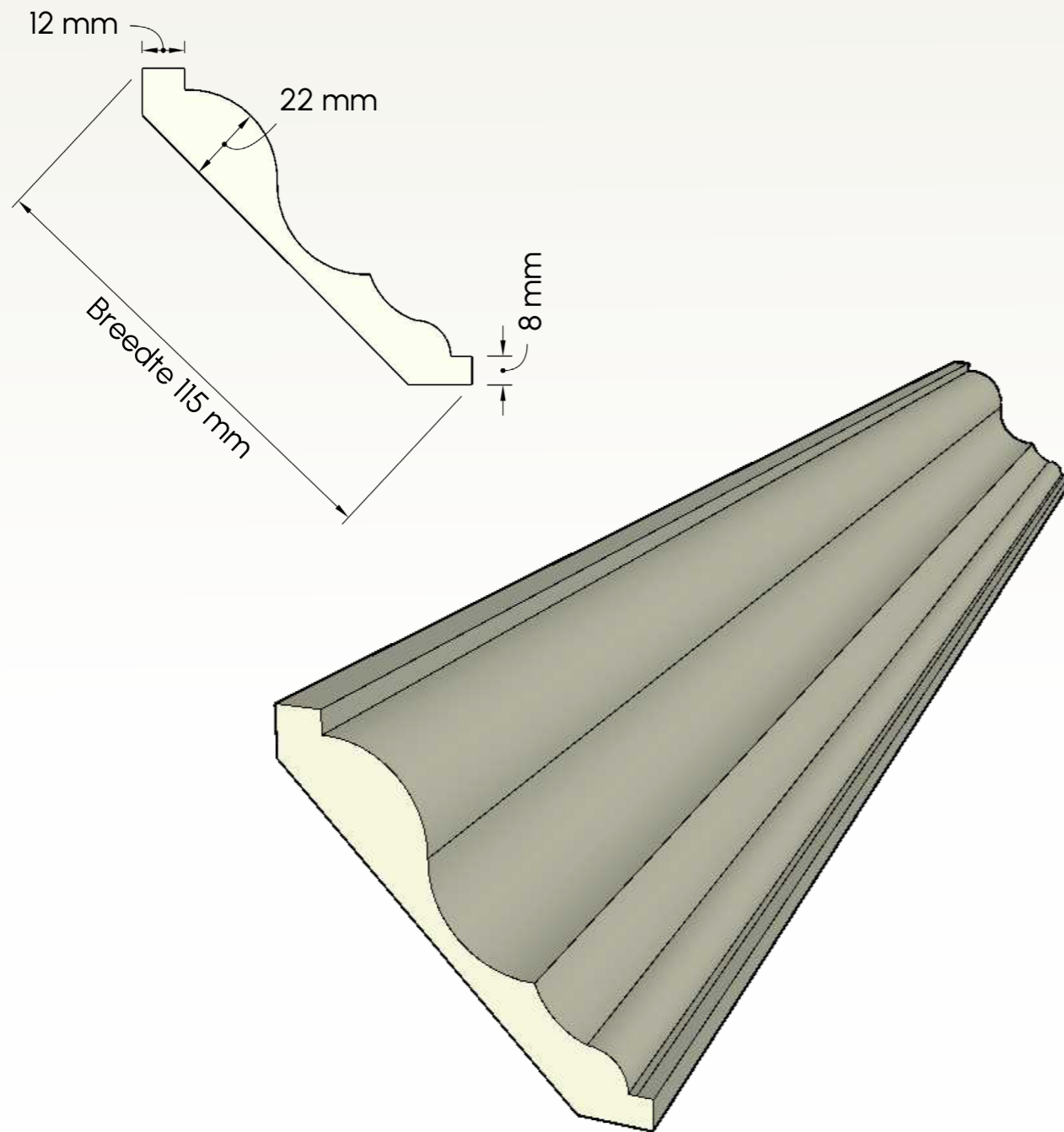

Model N

Schaafmodel N wordt **vervaardigd uit 50mm x 200mm**, waarbij eerst **twee sponningen worden gefreesd**. Daarna wordt dit model schuin doorgezaagd. **De schuine zijde heeft een zaagmotief**.

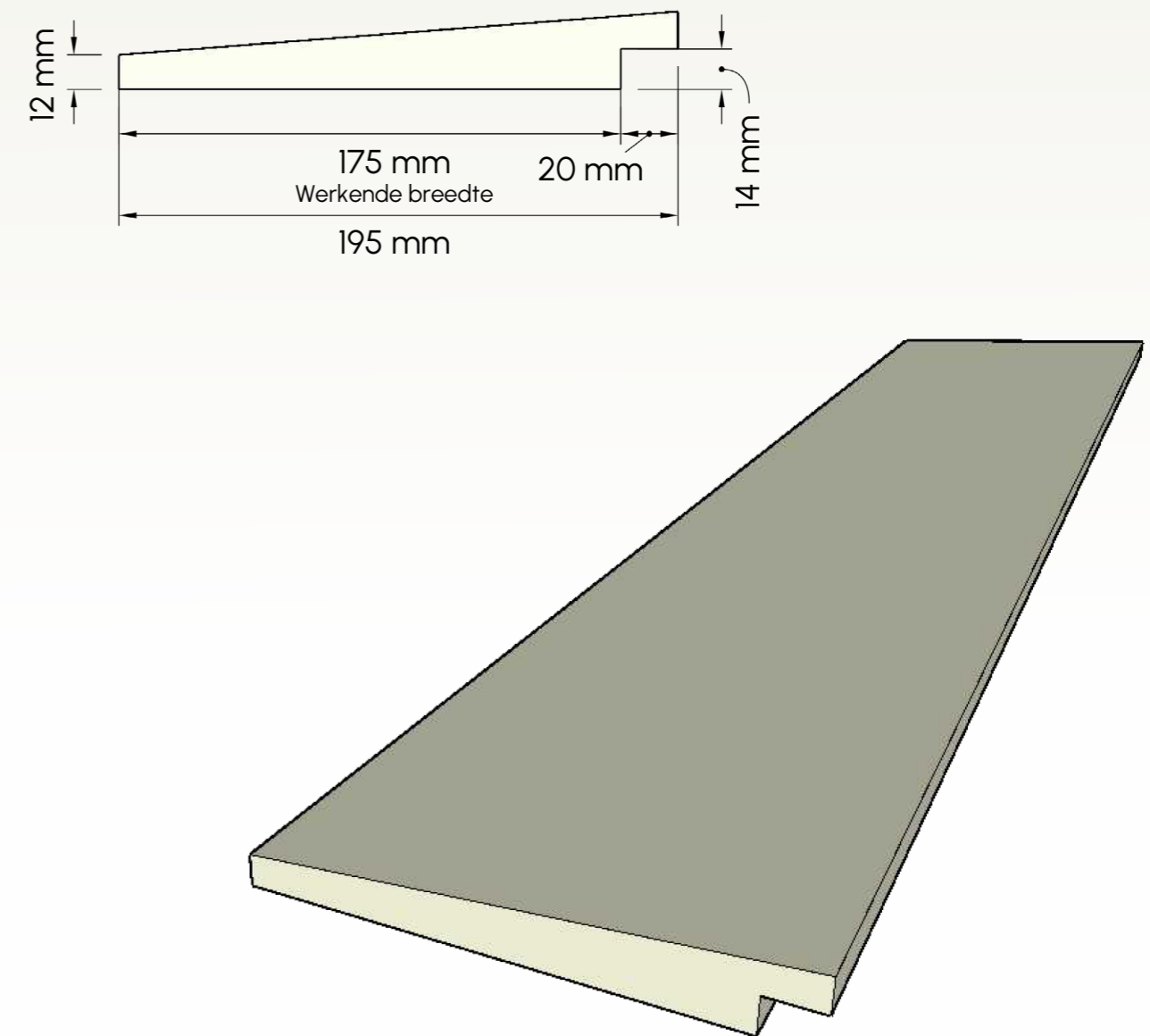

Model O

Schaafmodel O is een **grote kroonlijst** met een minimale dikte van 20mm, afhankelijk van de houtsoort. Deze wordt op **45° verstekken aangezaagd**.

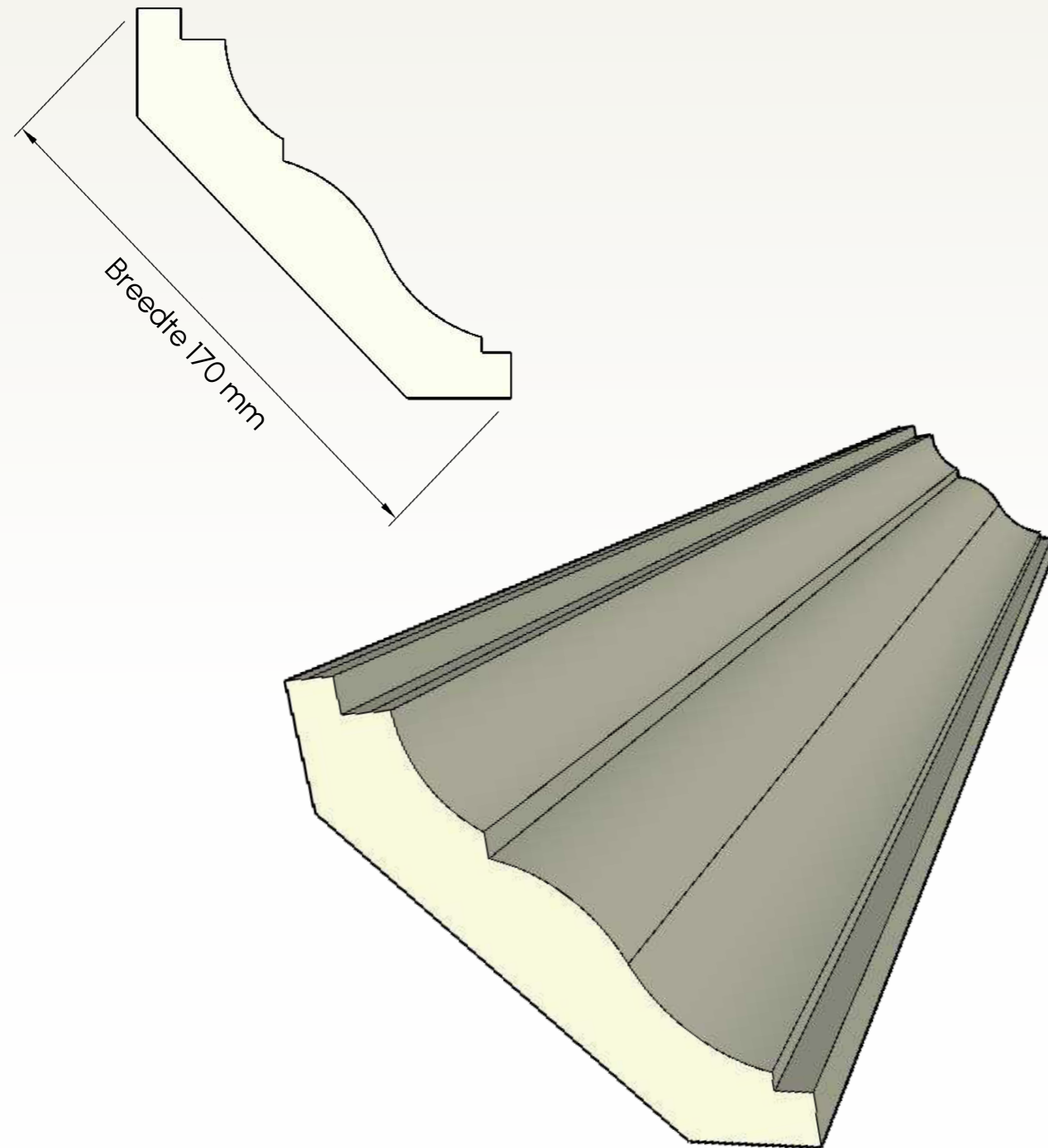

Model P

Schaafmodel P wordt **vierzijdig geschaafd** en heeft een dikte van 15 mm. Dit model heeft **vier schuine kanten**. Er wordt gebruik gemaakt van een vaste schaaftkop met een dikte van 15mm.

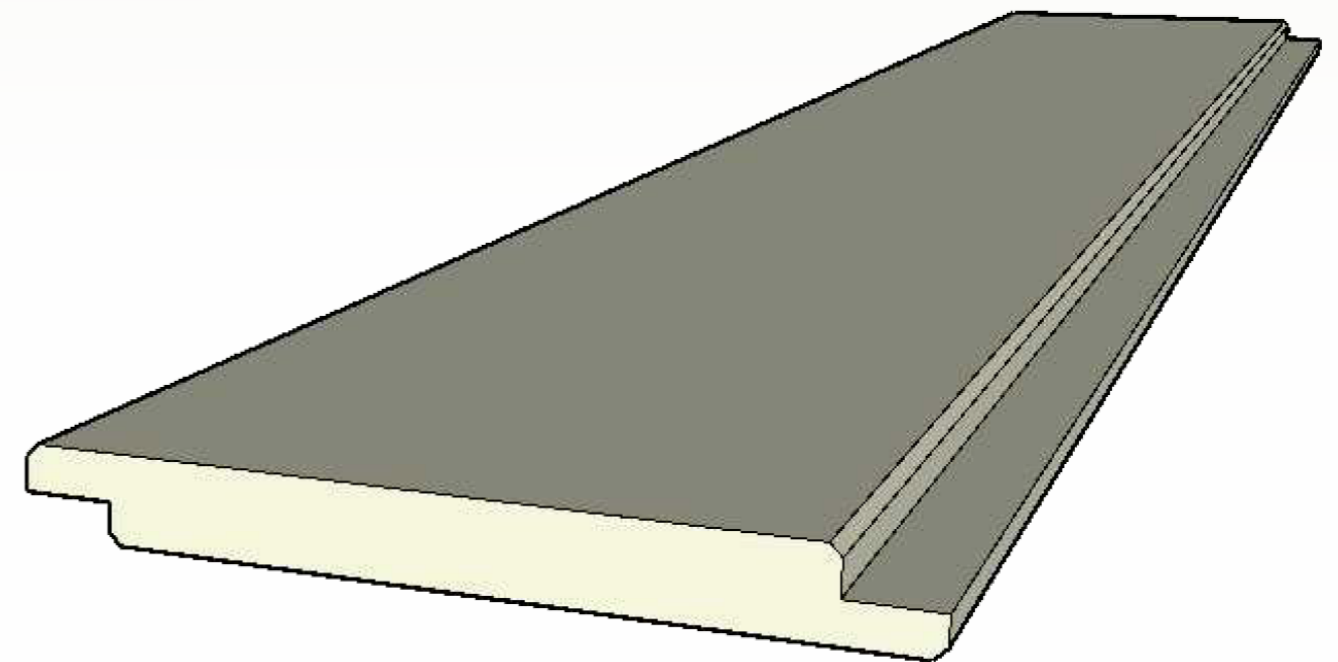
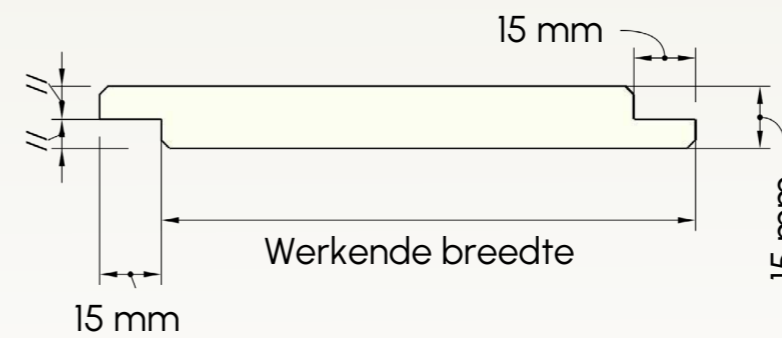

Model Q

Schaafmodel Q wordt **vierzijdig geschaafd** en heeft vier schuine kanten. Er wordt gebruik gemaakt van een vaste schaaftop van 20mm dikte.

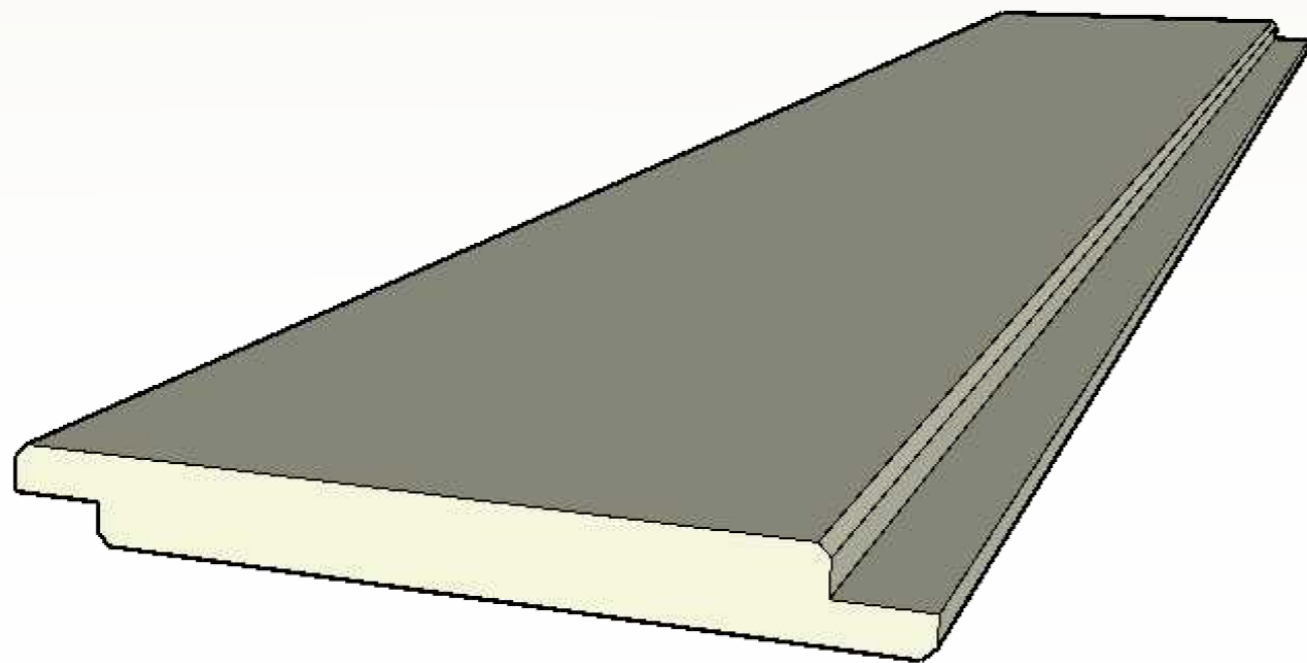
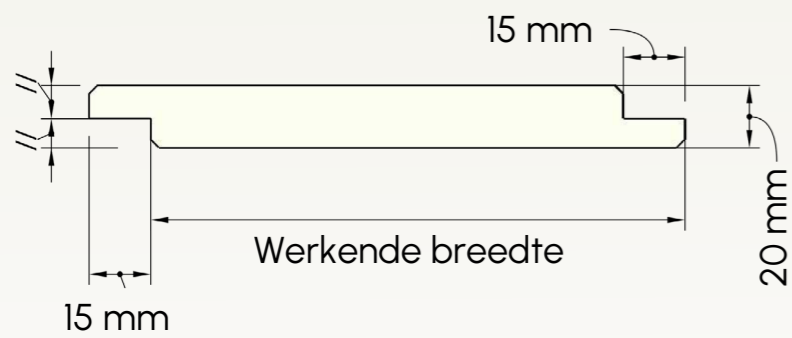

VANHOVE®
hout

Meesters in hout



089 / 70.11.70
info@vanhovehout.be

Leuerbroek 1046
3640 Kinrooi

VANHOVE®
hout

Meesters in hout